

kulové uzávěry – voda

výrobce: SAS 

Technická data

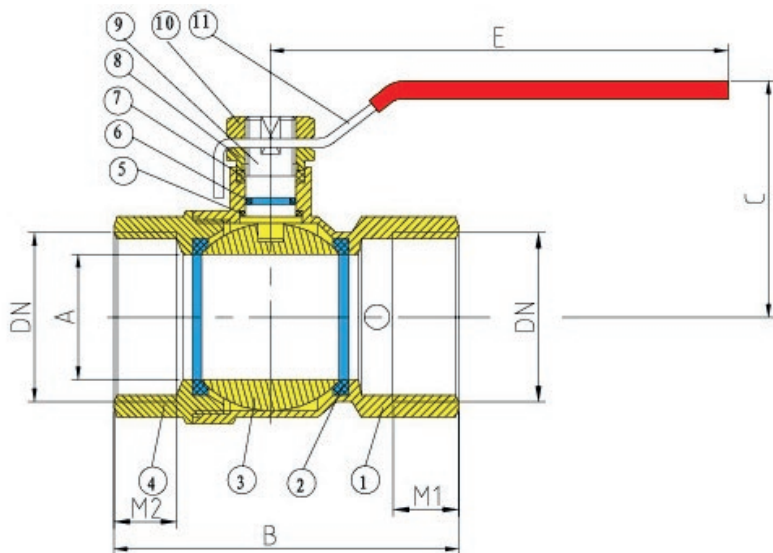

Materiály:

1. Tělo – poniklovaná mosaz
2. Tělo – druhá část – poniklovaná mosaz
3. Koule – pochromovaná mosaz
4. Sedlo koule – P. T. F. E – teflon
5. Hřídel – mosaz
6. Těsnící "O" kroužek hřídele – NBR
7. Těsnící "O" kroužek hřídele – NBR
8. Páka – ocel
9. Upevňovací matka páky – ocel

Rozměry (mm):

DN	D	A	S	H	B	KG
1/2"	13,5	45,9	11	40,2	85	0,15
3/4"	17,5	53,5	12	43,3	85	0,21
1"	23	63	14	55	115	0,42
5/4"	2	72,5	15	67	142	0,58
6/4"	36	83,5	16	72	142	0,77
2"	45	97	18	86	173	1,25

